

# TRASTOS

*Ficha técnica del espectáculo*



SAMFAINA  
DE COLORS

discos  
a ma  
PRODUCTORA | DISCOGRÁFICA



# LA PRODUCCIÓN

## Ficha técnica

Número de personas en gira: 2 intérpretes y 2 técnicos

### **GESTIÓN DE LA ACTUACIÓN**

Mirna Vilasís Camarasa | T. 629386130 | mirna@discosama.cat

### **COORDINACIÓN TÉCNICA**

Ivan Rubio Solsona | T. 658 580 350 | ivancapsa@gmail.com

### **ESPACIO ESCÉNICO**

Escenario ideal :

8m de ancho (+ 5m por cada hombro lateral) x 8m de fondo x 6m de alto

Escenario mínimo : 6m de ancho (+ 0,5m por cada hombro lateral) x 6m de fondo x 3,8m de alto

El espacio escénico consta de varias cajas distribuidas por todo el espacio. En el lado izquierdo del espectador está el espacio del músico (Xavi Murcia) que no varía en toda la actuación. Dentro del espacio escénico conviven un proyector (cia), una máquina de humo (cia) y dos lámparas (cia) que necesitan canal de dimmer.

La escenografía también consta de un "lecho de confeti" que se cuelga en una barra del teatro y que necesita un canal de dimmer.

### **NECESIDADES DE MAQUINARIA (a aportar por el teatro)**

- Cámara negra completa (patas, bambalinas, telón de fondo).
- Es necesaria al menos una escalera de bajada al público, siempre que haya un escenario elevado respecto del patio de butacas.

### **CONTROL TÉCNICO**

Los controles de luces deben situarse al final de la platea, con buena visibilidad y buena acústica. La mesa de luces y el ordenador de sonido los lleva la cía.

El control de sonido se pondrá en el escenario (lado izquierdo del espectador)



# LA PRODUCCIÓN

## Ficha técnica

### **NECESIDADES DE ILUMINACIÓN (a aportar por el teatro)**

#### **VER plano de luces ANEXO**

- Un óptimo de 33 canales de dimmer de 2kW con señal de DMX 512. Se podrían reducir hablando antes con director técnico de la cía.

- Proyectors.

- 16 PC 1kW con viseras
- 12 Par 64 N. 5
- 2 Par 64 N. 2
- 5 recortes tipo ETC 750W 25a-50a

- Todos los focos deben tener ganchos, palas, porta-filtros y cadena de seguridad.

- Cableado de corriente suficiente para el correcto montaje de luces.

- Cableado DMX para llegar a la máquina de humo y al obturador del proyector.

- La sala debe ser regulada por DMX. En caso contrario hay que prever una sala alternativa mediante algún foco extra.

- Cableado de corriente para llegar a diferentes puntos del suelo de la escenografía, ya que hay varios elementos en el suelo regulados o en directo.

En función de las medidas del espacio escénico, es posible modificarla del material de luces pedido, para adaptarlo. Se intentará, siempre que se pueda, adaptar el material y la posición de los focos a la ficha técnica del espacio.

#### **MATERIAL DE SONIDO**

La compañía dispone de todo el material de sonido para hacer el espectáculo.



# LA PRODUCCIÓN

## Ficha técnica

### **NECESIDADES de CAMERINOS**

Camerino para los 2 intérpretes, equipado con luces, espejos, sillas, mesa, calefacción o aire acondicionado.

### **NECESIDADES DE PERSONAL**

Montaje: 4 h aproximadamente

- 1 técnico polivalente que ayude durante el montaje.

Función: 50 minutos

- 1 técnico responsable de la sala, que conozca perfectamente el funcionamiento de los equipos y haya estado presente previamente al montaje del espectáculo.

Desmontaje: 2 h aproximadamente

- 1 técnico polivalente que dé una mano durante el desmontaje. Los horarios de montaje y desmontaje son aproximados. Los acabará de concretar el director técnico de la cía. dependiendo del espacio escénico, del lugar y de la hora de la actuación.

### **OTRAS NECESIDADES**

- El escenario debe estar limpio de elementos al inicio del montaje.

- Aguas embotelladas para el montaje, la función y el desmontaje, para todo el personal de la cía.

- Reserva de un espacio para la furgoneta para la descarga y la carga de la escenografía, y parking durante toda la permanencia de la compañía para la furgoneta.

# LA PRODUCCIÓN

## Ficha técnica

	5 retalls 25/50
	16 PC de 1000W
	2 par cp 61 (n.2)
	12 par cp 62 (n.5)
	33 Canals de dimmer

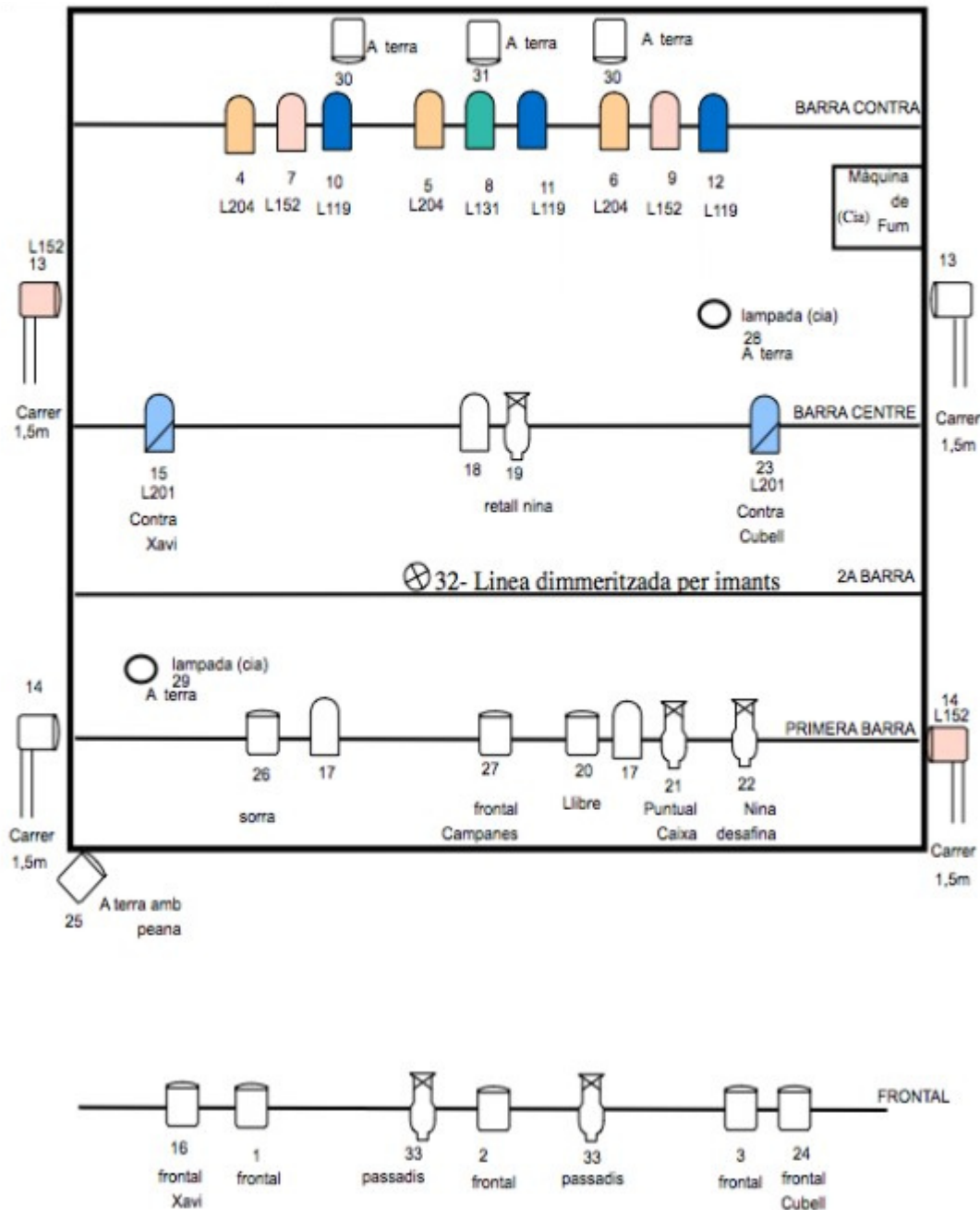

# Contacto:



Mirna Vilasís i Mònica Grau  
629.386.130 / 621.288.465



samfaina@discosama.cat



www.samfainadecolors.cat



Plaça de l'Església, 1  
Argelaguer



@samfainadecolors



@samfainadecolor

